

Elena Russo

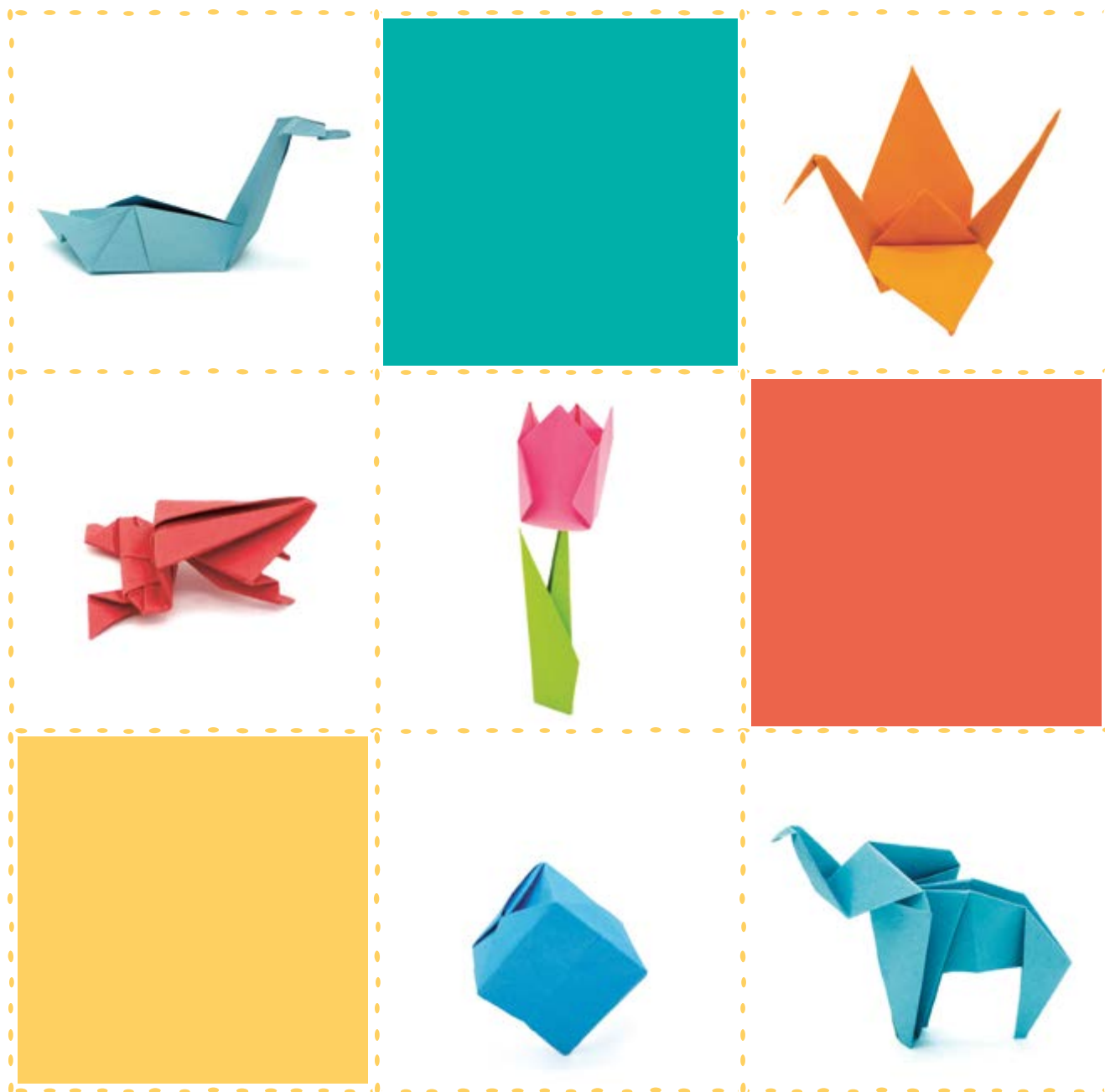

INTRODUZIONE AGLI ORIGAMI



SOMMARIO

INTRODUZIONE	6	IL FUNGO	56
PIEGHE E SIMBOLI	8	LE FOGLIE	60
I PROGETTI	12	IL TULIPANO	66
LA GIRANDOLA	16	LA CAMPANULA	72
LA CASA	20	IL SERPENTE	78
LA BUSTINA	24	IL PINGUINO	82
LA CORNICE	28	IL CIGNO	88
LA SCATOLA	34	LA BALENA	92
LA SCATOLA QUADRATA	38	LA CICOGNA	96
IL CUBO	42	LA GRU	102
L'ABETE	46	LA RANA	108
LA STELLA	52	L'ELEFANTE	114

I PROGETTI

Eccoci dunque ai progetti per realizzare origami di ogni tipo. Sono tutti origami le cui origini si perdono nella tradizione secolare della piegatura della carta.

Abbiamo iniziato con i piccoli oggetti, che sono forse i più facili da realizzare e che danno una soddisfazione immediata, legata anche alla loro funzione.

Poi presentiamo alcune forme vegetali, come il classico tulipano o le foglie.

Infine gli animali, che ci fanno entrare nel

pieno della tradizione origami.

I disegni sono realizzati ipotizzando l'uso di fogli con un lato bianco per rendere più immediato il riconoscimento dei diversi passaggi.

Abbiamo indicato tre livelli di difficoltà e potrete quindi avvicinarvi agli origami scegliendo quelli più adatti alla vostra preparazione. Vedrete che procedendo nella pratica tutti i passaggi diventeranno naturali e sarà indispensabile passare a nuove sfide.

Livello 1

- La girandola p. 16
- La casa p. 20
- La bustina p. 24
- Il fungo p. 56
- Le foglie p. 60
- Il tulipano p. 66
- Il serpente p. 78

Livello 2

- La cornice p. 28
- La scatola p. 34
- La scatola quadrata p. 38
- Il cubo p. 42
- L'abete p. 46
- La stella p. 52
- Il pinguino p. 82
- Il cigno p. 88
- La balena p. 92

Livello 3

- La campanula p. 72
- La cicogna p. 96
- La gru p. 102
- La rana p. 108
- L'elefante p. 114

1. La girandola p. 16
Livello di difficoltà 1



2. La casa p. 20
Livello di difficoltà 1



3. La bustina p. 24
Livello di difficoltà 1



4. La cornice p. 28
Livello di difficoltà 2



5. La scatola p. 34
Livello di difficoltà 2



6. La scatola quadrata p. 38
Livello di difficoltà 2



7. Il cubo p. 42
Livello di difficoltà 2



▶ LA SCATOLA ◀

Questo origami diventa un contenitore dall'utilizzo molto versatile. Non è detto che debba essere piccolo: possono trovarvi posto anche le mele...



|||| LIVELLO 2 ||||

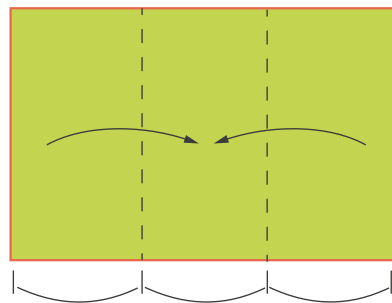

1 Prendete un foglio rettangolare e piegatelo in tre nel senso della larghezza.

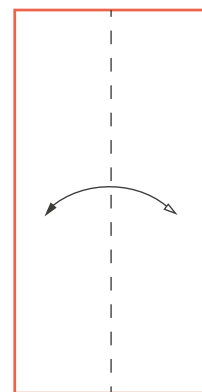

2 Piegate a metà e riaprite

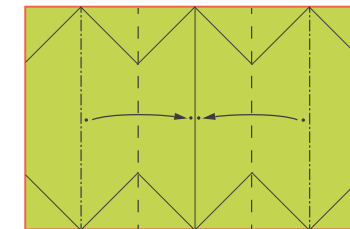

3 Piegate secondo le linee indicate facendo attenzione a far coincidere i punti senza appiattire il foglio.

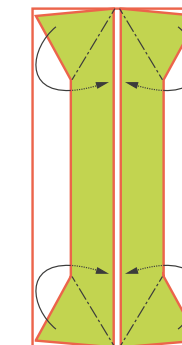

4 Piegate a monte le alette del primo strato sia in alto sia in basso.

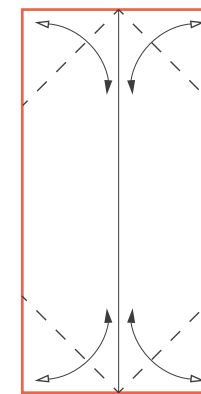

5 Piegate gli angoli portando i vertici al centro e riaprite.

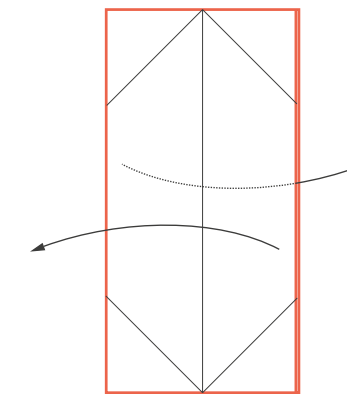

6 Riaprite completamente il foglio.

IL CIGNO

Elegante come l'animale che lo ispira, questo origami è comunque tra i più facili da realizzare.

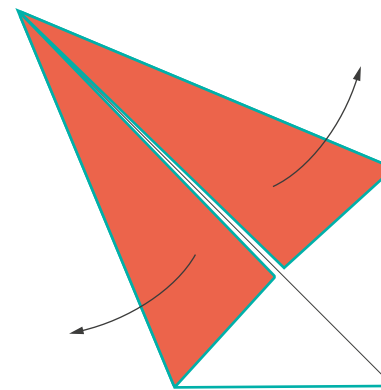

3 Riaprite entrambe le pieghe.

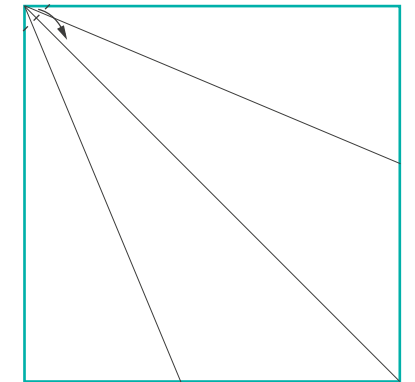

4 Piegare una piccola punta.

|||| LIVELLO 2 ||||

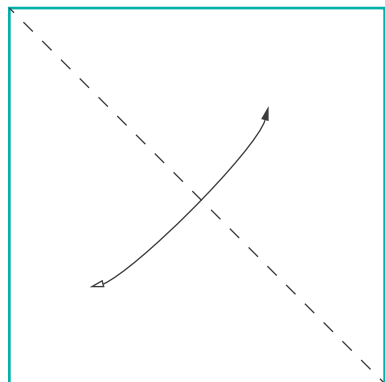

1 Prendete un foglio quadrato con il lato bianco rivolto in alto. Piegatelo lungo la diagonale e riaprite.

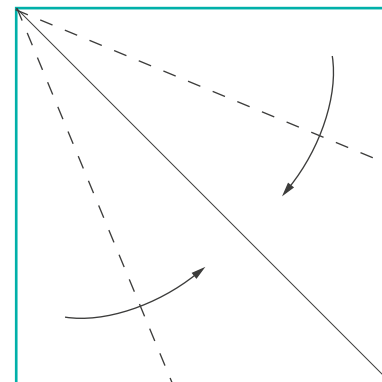

2 Portate entrambi i margini sulla piega centrale.

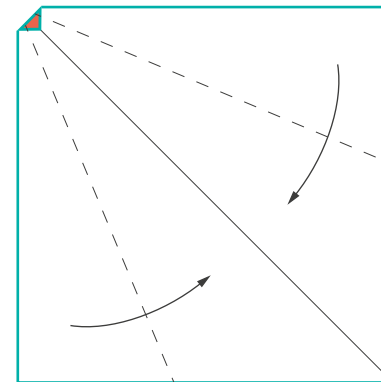

5 Ripiegate i margini sulla piega centrale.

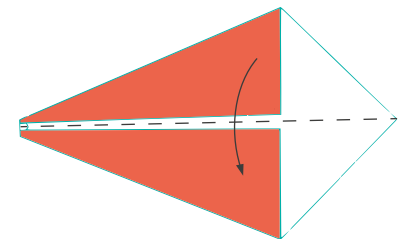

6 Piegare a valle lungo la linea mediana.

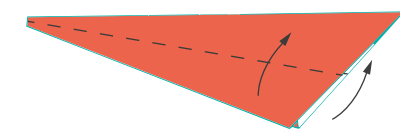

7 Piegare a valle il margine inferiore su quello superiore. Eseguite sia davanti sia dietro.

▶ LA BALENA ◀

La balena assume il suo aspetto caratteristico nelle pieghe finali. Attenzione agli incastri.



||| LIVELLO 2 |||

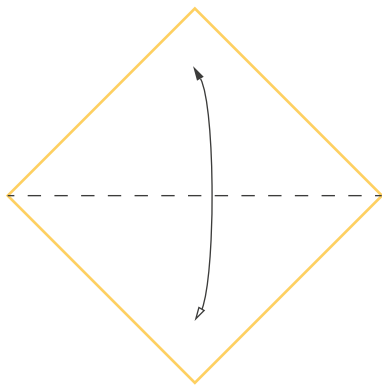

1 Prendete un foglio quadrato con il lato bianco rivolto in alto. Piegatelo lungo la diagonale e riaprite.

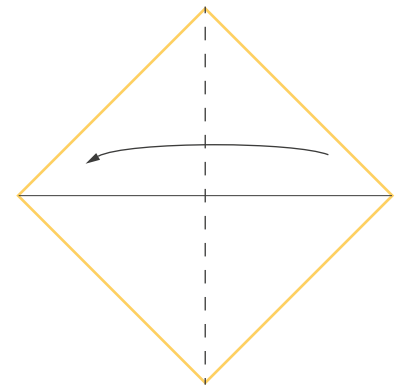

2 Piegare lungo l'altra diagonale.

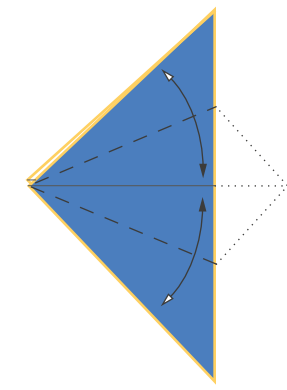

3 Piegare portando i margini sulla linea mediana. Poi riaprite.

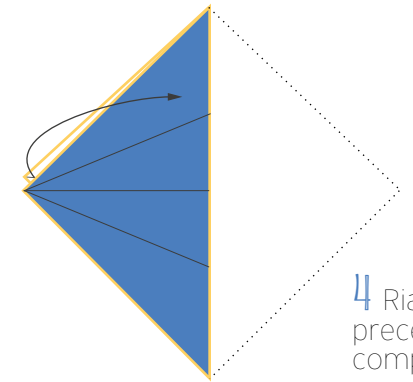

4 Riaprite anche la piega precedente e stendete completamente il foglio.

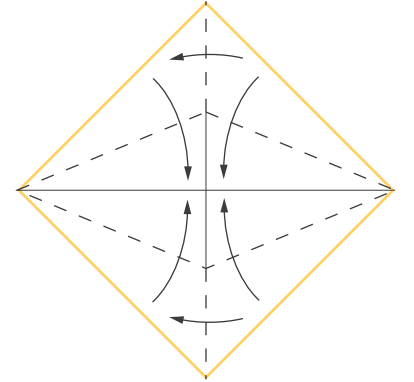

5 Piegare prima i margini verso il centro e poi abbassate le punte verso sinistra.

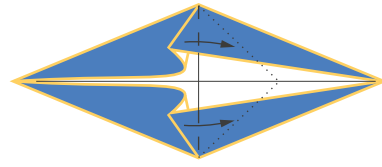

6 Piegare le punte verso destra.

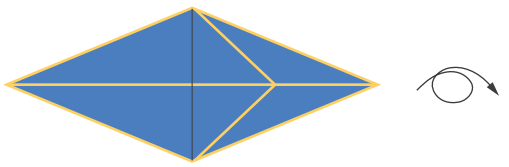

7 Girare il foglio da sinistra a destra.

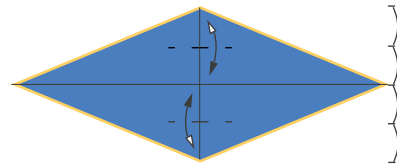

8 Piegare portando la punta in corrispondenza della linea media. Marcate la piega per un tratto e riaprite. Eseguite sopra e sotto.

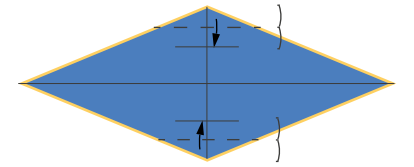

9 Piegare a valle portando la punta in corrispondenza della piega segnata. Eseguite sopra e sotto.

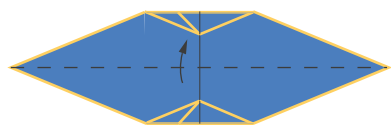

10 Piegare a valle lungo la linea mediana.

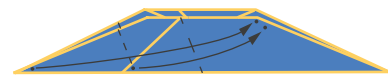

11 Piegare a valle le pinne portandole verso destra. Eseguite anche dietro.



12 Piegare la punta, riaprite e rovesciatela all'interno.

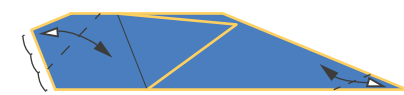

13 Piegare il muso, a un terzo della sua altezza, e riaprite. Piegare la coda e riaprite.

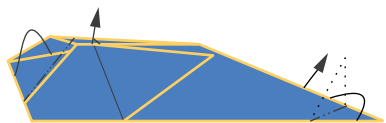

14 Rovesciate il muso all'interno. Rovesciate all'interno anche la coda.

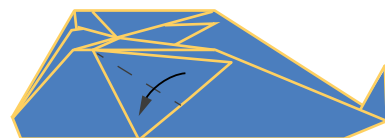

15 Piegare le pinne verso il muso, sia davanti sia dietro.

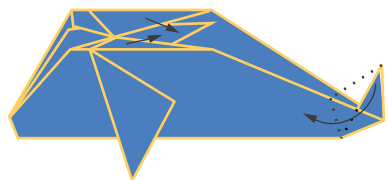

16 Aprite leggermente il corpo della balena e incastrate le pieghe all'interno. Ruotate la coda.

